

Optional
lifting
system

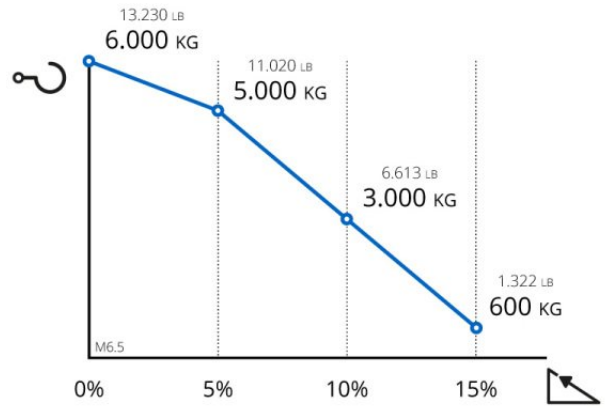

Z166.720-11===

Technische Zeichnung

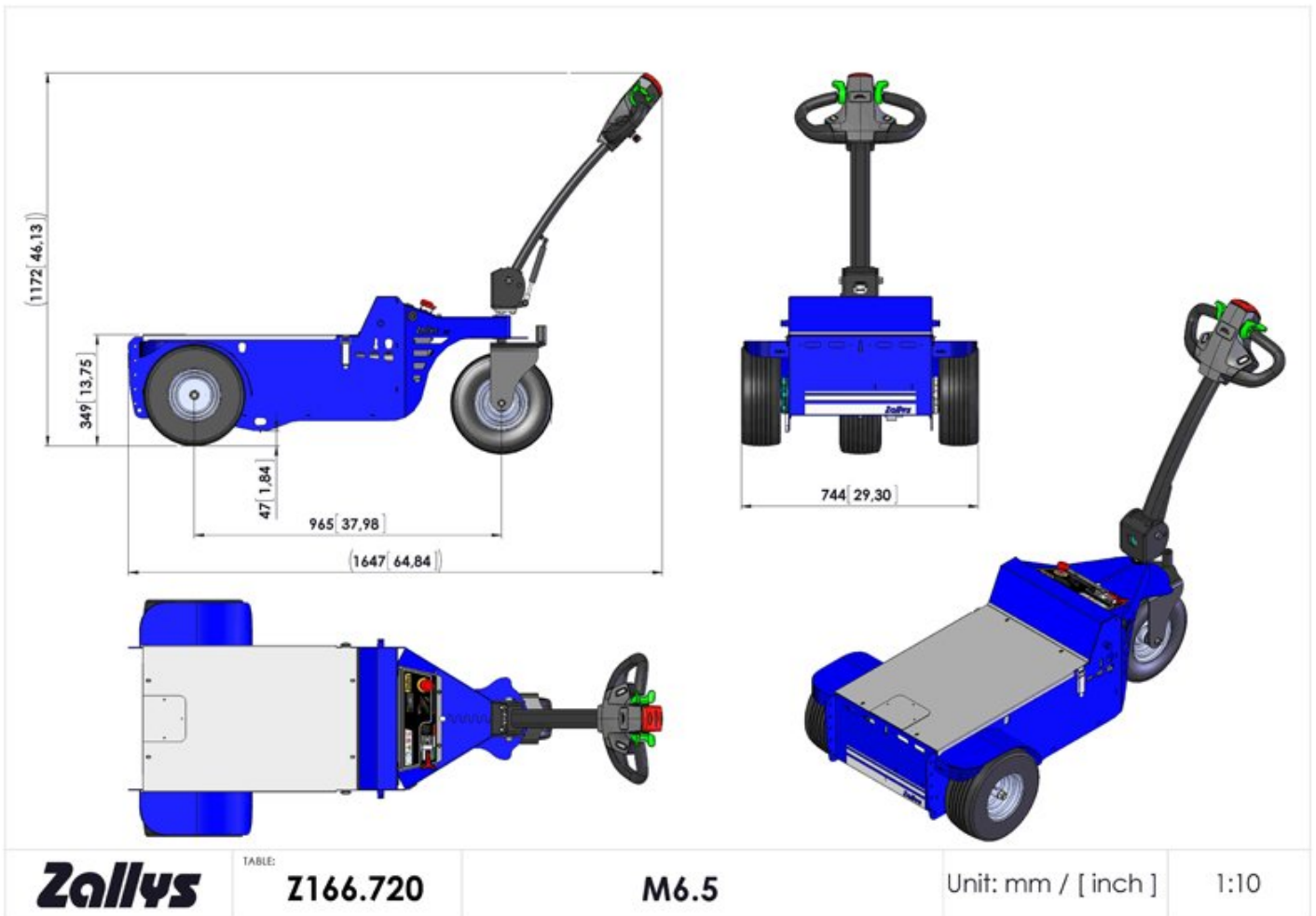

Technische daten

1. Kennzeichen

Art.Nr.	Beschreibung	U.M.	Wert
1.01	Artikel Nr.		Z166.720-11===
1.02	Artikel Name		M6.5
1.03	Hersteller		Zallys
1.04	Bedienung		Gehgerät
1.05	Antrieb		Elektro
1.07	CE Zertifizierung		
1.08	Systemspannung	V	24
1.09	Nennleistung	kW	1,00

1. Chassis-Daten

Art.Nr.	Beschreibung	U.M.	Wert
1.80	Fahrzeuggestell aus		Stahl
1.82	Korrosionsschutz Behandlung (nur auf Kundenanfrage lieferbar)		Kataphorese
1.83	Endbehandlung		Polyester- Pulverbeschichtung

2. Sicherheit

Art.Nr.	Beschreibung	U.M.	Wert
2.01	Sicherheits (Totmann-Griff, usw.)		Anwesenheitssensor am Deichselkopf
2.02	Not-Aus		am Deichselkopf
2.04	Vorrichtung zur Außerbetriebsetzung des Wagens		Taste an der Deichsel
2.06	Stromunterbrechung / Not-Halt		Abnehmbare Stromanschluss
2.10	akustische Signalisierung		akustische Warnsignale
2.11	Fahrsteuerung		Rastfunktion Schalter
2.20	Hand-Arm- Schwingungen	m/s ²	<2,5
2.22	Geräuschentwicklung am Ohr des Fahrers	dB	<70

3. Leistungsdaten

Art.Nr.	Beschreibung	U.M.	Wert
3.01	Max. Fahrgeschwindigkeit Vorwärts	km/h	4,5

Art.Nr.	Beschreibung	U.M.	Wert
3.02	Max. Fahrgeschwindigkeit Rückwärts	km/h	4,5
3.07	Tragfähigkeit in der Ebene	kg	500
3.11.01	Hubsystem Max. Traglast (Optional Kit)	kg	300
3.12	Max. Zugvermögen in der Ebene **	kg	6.000
3.15	Max. Anhängelast auf Schienen **	kg	24.000
3.19	% Steigung Max mit last *	%	15
3.27	maximale Zugkraft am Haken **	N	2400
3.28	Bremsweg bei Verzögerung (ohne Last)	m	1,1
3.31	* Tragfähigkeit ist abhängig von der Steigung, Art von Boden und Betriebszeit		
3.33	** Bei gleich bleibender Krafteinwirkung auf den Haken in N können folgende Umstände die Zugkraft der Maschine (Angabe in kg) verändern: die Bodenbeschaffenheit, die Verwendung von Ballast sowie die Art von Rädern, mit denen die Maschine und der LKW ausgerüstet sind		

4. Art der Fahrsteuerung

Art.Nr.	Beschreibung	U.M.	Wert
4.01	Bedienung		Deichsel
4.02	Steuerart bei Betrieb		Flügelschalter
4.04	Fahrgeschwindigkeit		5-Gang-Knopf am Deichselkopf montiert

5. Standard Batterien - Spezifikationen

Art.Nr.	Beschreibung	U.M.	Wert
5.01	Akkus		2
5.02	Akkus Typ		Traktions- Antriebsbatterien
5.03	Batteriespannung	V	12
5.04	Nennkapazität 5h	Ah	72
5.05	Nennkapazität 20 h	Ah	96
5.06	Batteriegewicht	kg	25

5. Optional Batterien - Spezifikationen

Art.Nr.	Beschreibung	U.M.	Wert
5.11	Akkus		2
5.12	Akkus Typ		AGM Antriebsbatterien
5.13	Batteriespannung	V	12
5.14	Nennkapazität 5/h	Ah	50
5.15	Nennkapazität 20/h	Ah	70
5.16	Batteriegewicht	kg	22

6. verfügbare Ladegeräten

Art.Nr.	Beschreibung	U.M.	Wert
6.40	Standardspannung	V	220/240
6.41	Multi-Voltage-Ladegerät	V	110/240
6.42	Stecker		im Einsatz in das Bestimmungsland

6. Standard Ladegerät - Spezifikationen

Art.Nr.	Beschreibung	U.M.	Wert
6.01	Ladegerät		Extern - Hochfrequenz
6.02	Eingangsstrom	V	230
6.03	Eingangsfrequenz	Hz	50-60
6.05	Ladekapazität des Ladegerätes	Ah	12
6.06	Leistungsaufnahme für einen Ladezyklus	kWh	2
6.07	Betriebstemperatur	°C	-20 / +40
6.08	Ladungsanzeige		Led
6.09	Eingangssicherung	A	5
6.10	Kühlsystem		Lüfter
6.11	IP-Schutzart		IP20
6.12.1	Breite	mm	95
6.12.2	Länge	mm	185
6.12.3	Höhe	mm	55

6. optional Ladegerät - Spezifikationen

Art.Nr.	Beschreibung	U.M.	Wert
6.14	Ladegerät für AGM Akkus von	A	50/70
6.15	Kapazität des Ladegerätes	Ah	8
6.18	Leistungsaufnahme für einen Ladezyklus	kWh	2
6.19	**Weitere mit dem Standard-Batterieladegerät identische Spezifikationen und Funktionsweisen		

7. Motor

Art.Nr.	Beschreibung	U.M.	Wert
7.02	Antrieb Art.Nr.		M512.013
7.03	Motor		Elektrisch
7.04	Strom		Gleichstrom
7.05	Motorspannung	V	24
7.06	Max.Watt Nominal (S2 - 5')	kW	1

Art.Nr.	Beschreibung	U.M.	Wert
7.15	Max. Spitzenleistung	kW	2,20

8. Technische Daten

Art.Nr.	Beschreibung	U.M.	Wert
8.01	Getriebe		Mechanisch
8.02	Getriebe-Schmierung		im Ölbad
8.03	Getriebe		1:32
8.04	Artvon Öl		80W-90
8.06	Betriebsbremse		elektronisch
8.08	Feststellbremse		Elektro-mechanisch

9. Gewicht

Art.Nr.	Beschreibung	U.M.	Wert
9.01	Gewicht ohne Batterien	kg	94
9.08	Eigengewicht inkl. Traktions- Antriebsbatterien 72/96A	kg	144
9.09	Eigengewicht inkl. 50/70A AGM Akkus	kg	138

10. Abmessungen

Art.Nr.	Beschreibung	U.M.	Wert
10.01	Länge	mm	1.647,00
10.02	Breite	mm	744,00
10.03	Höhe Lenker/Deichsel	mm	1.172,00
10.14	Radstand	mm	965,00
10.15	Wendekreis	mm	2.500,00
10.16	* mit Deichsel in senkrechter Position		
10.50	**Für weitere Info klicken sie auf tech.Zeichnungen		

11. Standard-Räder

Art.Nr.	Beschreibung	U.M.	Wert
11.01	Antriebsräder		2
11.02	Lenkrädern		1
11.05	Bereifung		Luftreifen
11.07	Antriebsrädern Profil		mit Stollenprofil
11.09	Lenkrädern Profil		mit Rillenprofil
11.13	Antriebsrädern Abmess.		13-5.00-6"
11.15	Lenkrädern Abmess.		13-5.00-6"
11.25	Reifendruck	bar	1.2 / 1.6

11. optionale Bereifung

Art.Nr.	Beschreibung	U.M.	Wert
11.42	Bereifung		Superelastisch Rad spurlos
11.43	Reifenprofil		mit Stollenprofil
11.44	Antriebsrädern Abmess.		4.00-4"
11.46	Lenkrädern Abmess.		4.00-4"